

Made in Japan

ライトトラックタイヤ専用に設計開発されたタイヤチェンジャー
レバーレス機能の搭載で軽労化に貢献するとともにスピーディーで安全な作業性が向上

LT TIRE CHANGER

ライトスター LIGHTSTAR LS-175W



限りない可能性を追求し業界に貢献する

ONODANI

LIGHTSTAR ライトスター LS-175W

レバーレス機能、ディスクローラー、マウントプレス、
転倒式チャックテーブル、など多くの機能の搭載で
LTタイヤの交換作業を容易に行えます

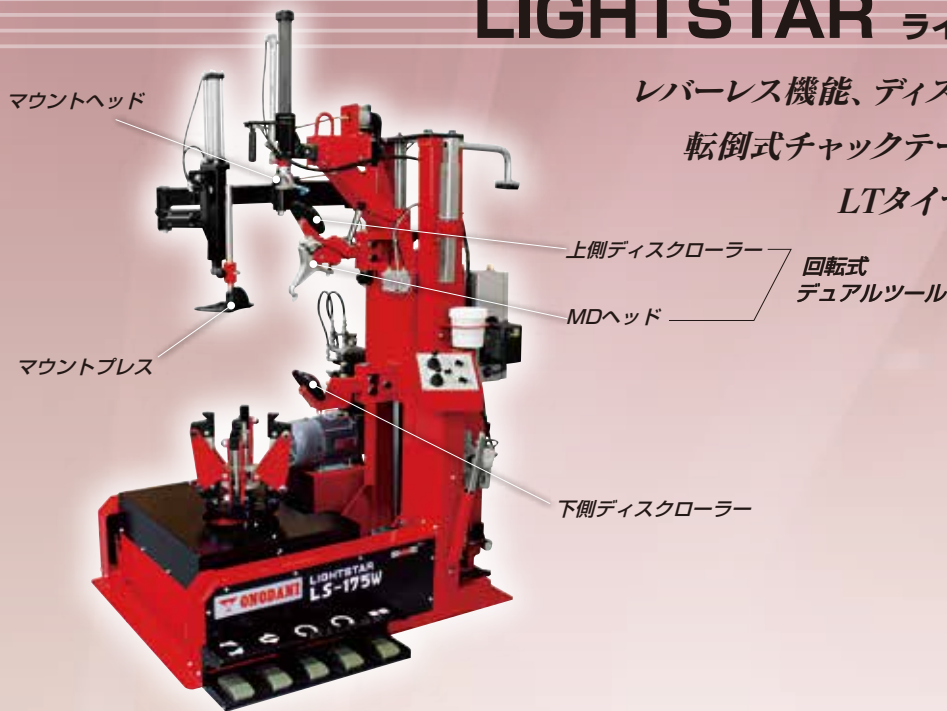

●転倒式チャックテーブル

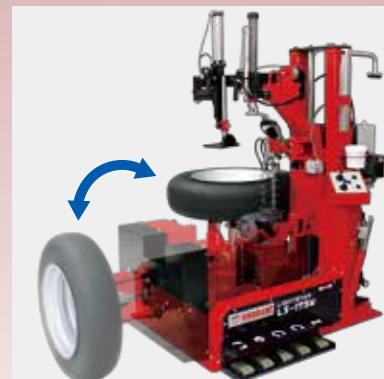

垂直に90度転倒するチャックテーブルでタイヤを持ち上げることなくチャッキングできます

●硬くて大変なLTタイヤの取外し作業をタイヤレバーを使わずにLT専用MDヘッドで行えます



レバーレス機能

MDヘッドをタイヤビード部に挿入し

ビード部を引っかけ そのまま持ち上げ

回転を行うことで上側ビードが外れます

●タイヤの組付け難易度に応じて2通りの作業から選択できます



上側ビード組込み

その1：マウントヘッド + マウントプレス

その2：ディスクローラー + ラクナパー

■仕様

適用 リム 径	14~19.5インチ
チャック可能ハブ穴径	φ110~235mm
適用 タイヤ 径	875mm
適用 タイヤ 幅	230mm
電 源	3相・200V 50/60Hz
油圧ポンプモーター	2.2kW, 4P
タイヤ回転モーター	0.4kW, 4P
ブレーカー容量	30A以上
使用空 気 圧	1,000kPa
本 体 重 量	約825kg

※改良のため予告なく仕様を変更させていただくことがあります。

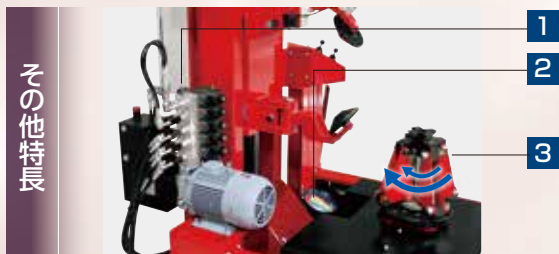

その他特長

- 1 新油圧ユニット**
リモコン操作とともに電源が起動する省電力ユニット
- 2 下部確認用カガミ**
下側ビード落とすまたは下側からの取外しの際の確認用
- 3 タイヤ回転2スピード**
中速：6.5rpm、高速：11rpmの選択が標準装備

■ 本体寸法

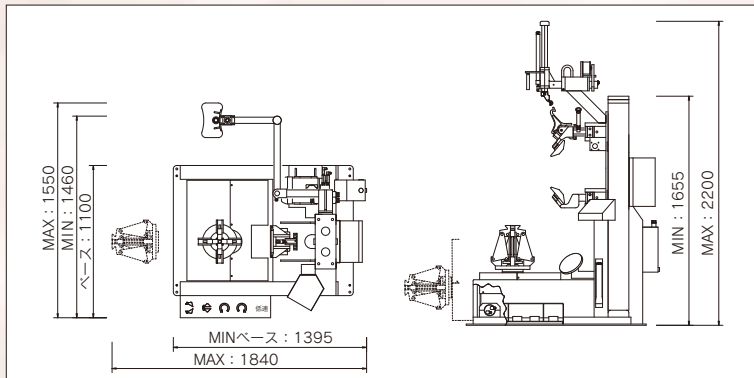

ホームページ
「TBチェンジャー」は
こちらから

ONODANI 小野谷機工株式会社

本社 / 福井県越前市家久町63-1 TEL.(0778)22-2124(代) FAX.(0778)24-5533
 札幌営業所 ☎(011)791-8588 仙台営業所 ☎(022)255-7408 秋田営業所 ☎(018)800-2556
 東京営業所 ☎(03)5970-6011 新潟営業所 ☎(025)281-8251 名古屋営業所 ☎(052)354-1021
 福井営業所 ☎(0778)21-0335 大阪営業所 ☎(06)6701-7315 広島営業所 ☎(082)943-8455
 福岡営業所 ☎(092)582-6743
 小野谷機工ホームページ URL <http://www.onodani.co.jp> E-mail info@onodani.co.jp